

Перв. примен.

Справ. №

Подл. и дата

Инв. № дубл.

Взам. инв. №

Подл. и дата

Инв. № подл.

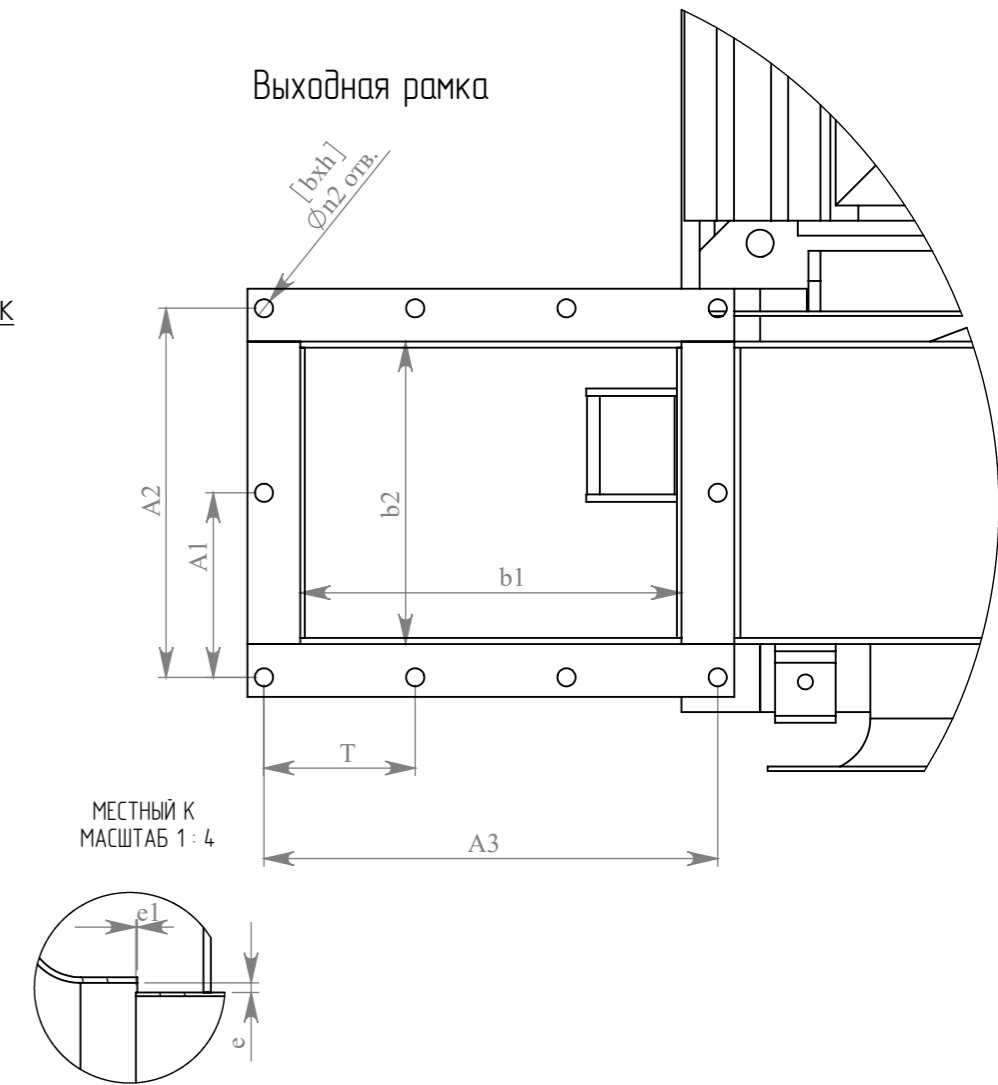
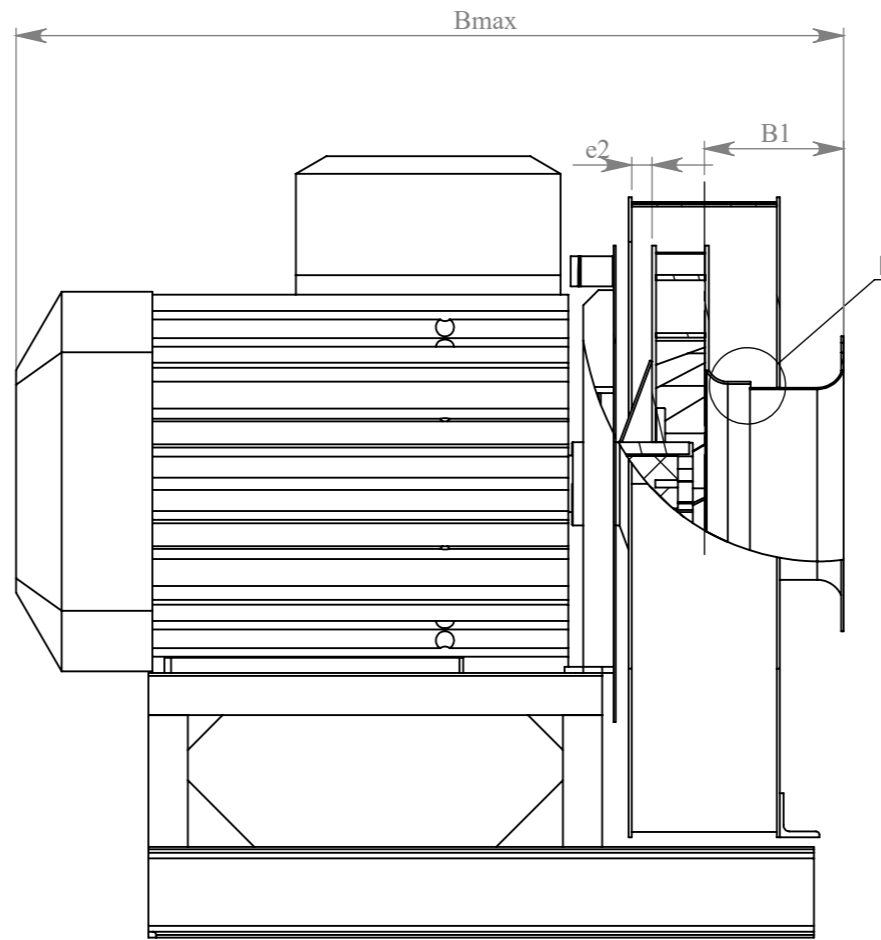
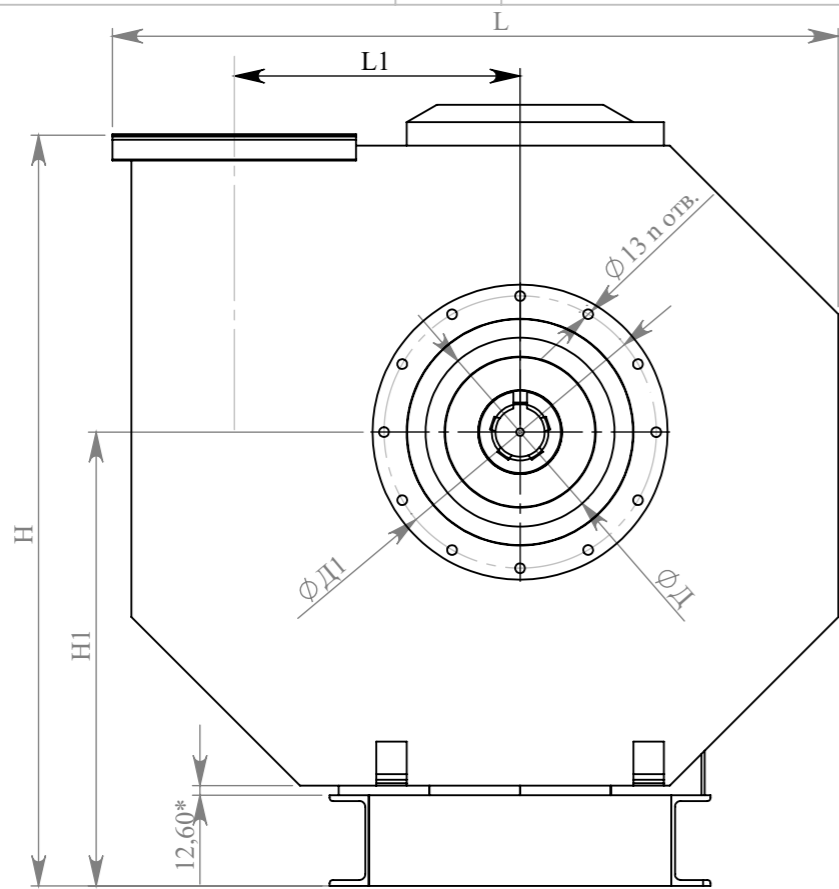

| Вентилятор     | A1  | A2  | A3  | A4  | A5  | A6  | A7  | b1  | b2  | B1  | Bmax | Д   | Д1  | Н     | Н1  | L   | L1  | e | e1 | e2 | t   | t1 | n  | n1 | n2 | n3 | bхh   |
|----------------|-----|-----|-----|-----|-----|-----|-----|-----|-----|-----|------|-----|-----|-------|-----|-----|-----|---|----|----|-----|----|----|----|----|----|-------|
| В0-120-28 №6,3 | 122 | 244 | 300 | 133 | 452 | 500 | 117 | 252 | 200 | 184 | 1089 | 250 | 360 | 992,5 | 600 | 378 | 960 | 5 | 8  | 32 | 100 | -  | 12 | -  | 10 | 6  | 12x16 |

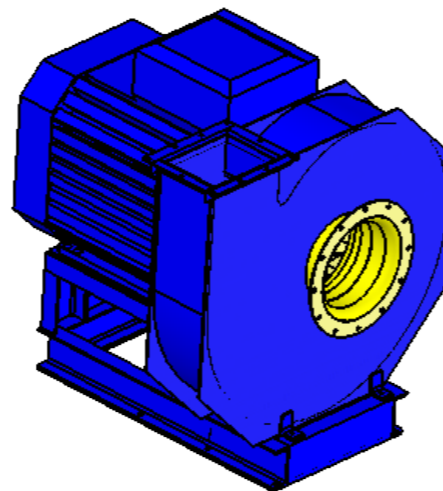
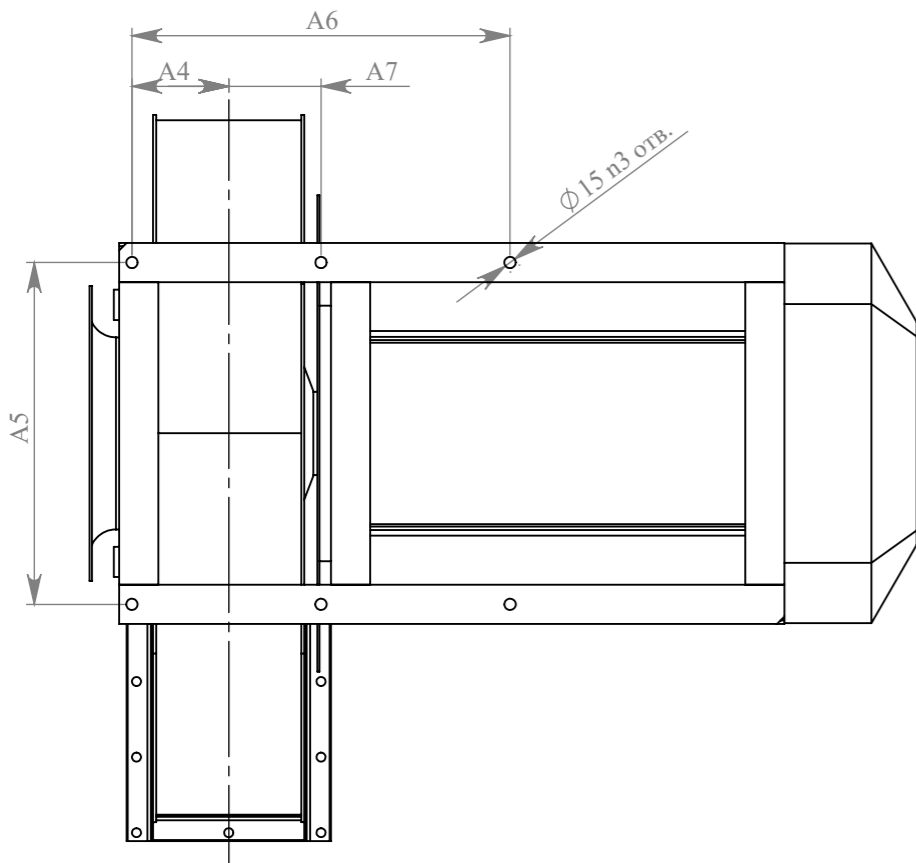

1. \*Размеры для справок.

|          |      |          |       |      |
|----------|------|----------|-------|------|
| Изм.     | Лист | № докум. | Подп. | Дата |
| Разраб.  |      |          |       |      |
| Проб.    |      |          |       |      |
| Т.контр. |      |          |       |      |
| Н.контр. |      |          |       |      |
| Утв.     |      |          |       |      |

ВР 120-28-6,3.вентилятор.СБ

ВР 120-28-6,3

|      |        |         |
|------|--------|---------|
| Лист | Масса  | Масштаб |
|      |        | 1:10    |
| Лист | Листов | 1       |

ЗАО "ВВЗ"