

Перв. примен.

Справ. №

Подп. и дата

Инв. № дубл.

Взам. инв. №

Подп. и дата

Инв. № подл.

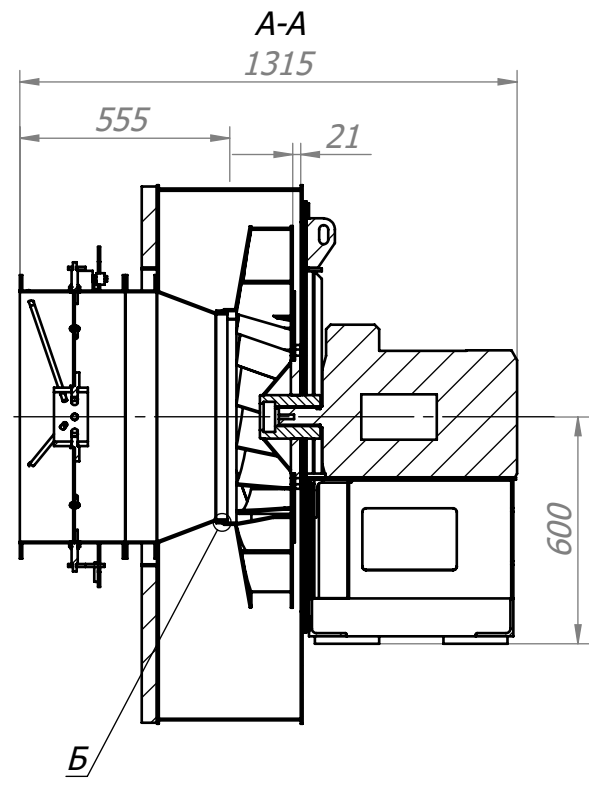
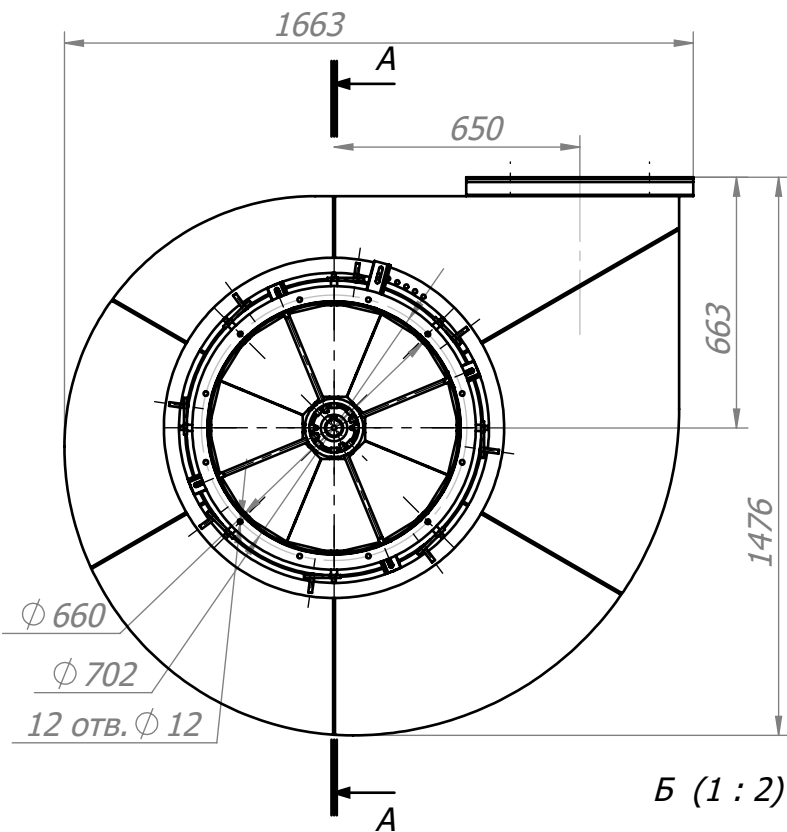

Выходная рамка

Расположение монтажных отверстий

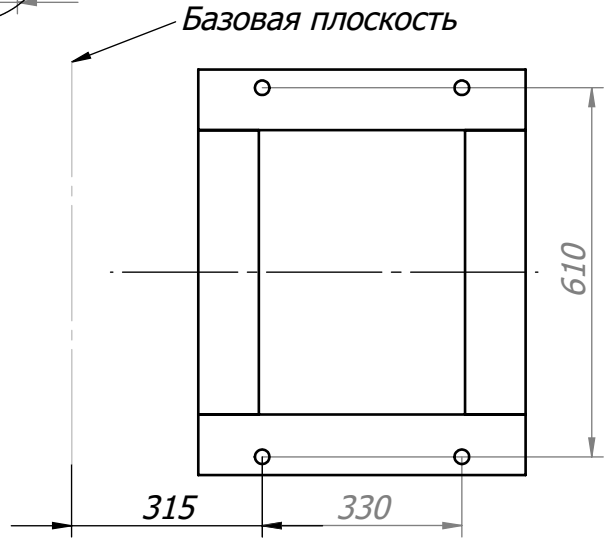
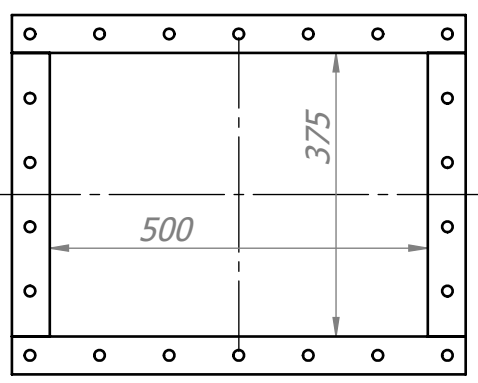
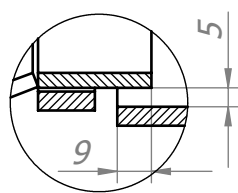

Тягодутьевая машина ВДН №10

Изм.	Лист	№ докум.	Подп.	Дата	ВДН №10 00.01.01 СБ тягодутьевая машина Сх1 правый
Разраб.					
Пров.					
Т.контр.					
Н.контр.					
Утв.					Сборочный в цех

Лит.	Масса	Масштаб
	457	1:20
Лист	Листов	

ЗАО "ВВЗ"